

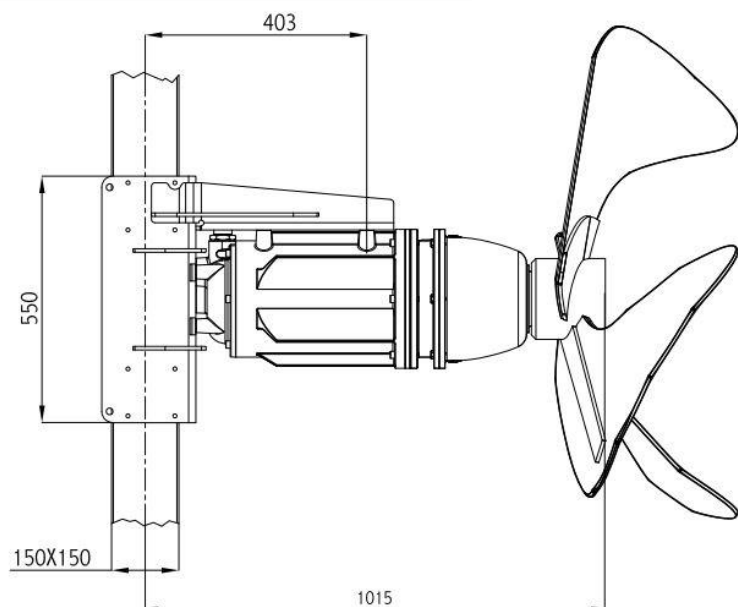

TMS 7,5/ 4 - 15/4 der Energiesparmixer



- 7,5 kW – 15 kW E-Motor „IE3 like“
- Propellerdrehzahl 116 U/min
- 3-Blatt Propeller aus Edelstahl Ø 1140 - 1220 mm
- Axialschub 3265 - 4610 N
- Umwälzleistung 9300 – 11.930 m³/h

Ausstattung

- geeignet für Einsatz mit Frequenzumrichter
- asynchroner 3-Phasen E-Motor „IE3 like“ mit Käfigläufer
- Direktstart oder Stern Dreieck
- 2 Thermosonden in der Statorwicklung
- Feuchtfühler im Getriebe installiert, Schutzart „IP 68“
- Isolierung Klasse „F“
- Kabellänge 10 m
- max. Tauchtiefe 20 m
- max. Feststoffgehalt in zu homogenisierenden Medium 12%, nicht geeignet für Anmisch tanks
- max. Temperatur des Mediums 40° C bei dauerbetrieb
- 3-Blatt-Rührflügel

Leistungsdiagramm

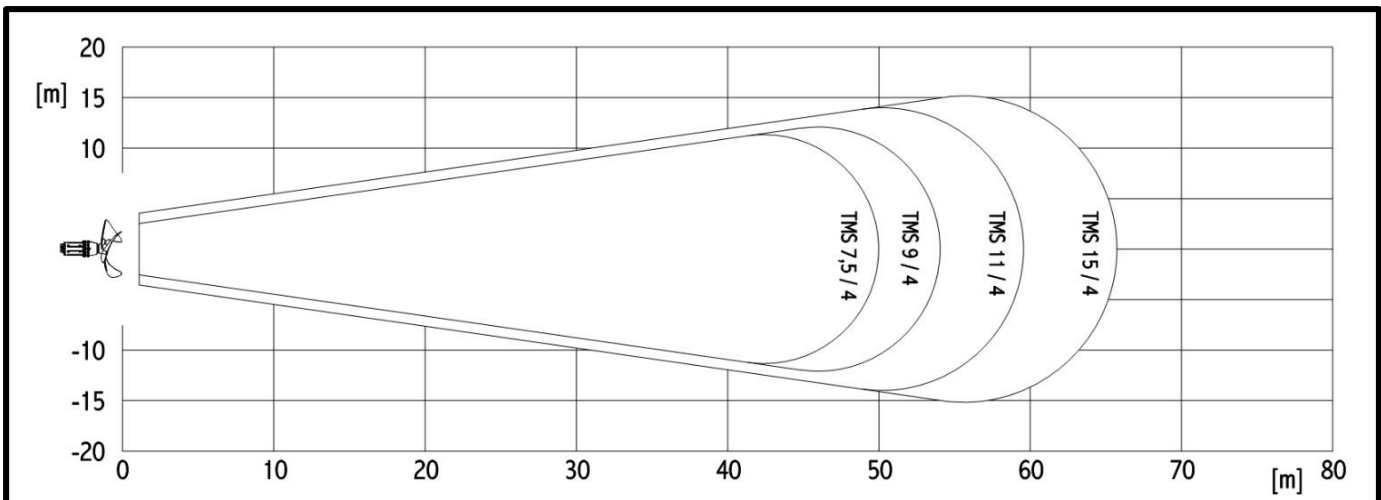

Typ	Motorleistung (kW)	Spannung (V)	Stromaufnahme (A)	Propellergröße (mm)	Umdrehungen/min.	Umwälzleistung m ³ /h	Schub (N)
TMS 7,5 / 4	7,5	400-600	15	1140	116	9300	3265
TMS 9/4	9	400-600	20	1160	116	10030	3670
TMS 11/4	11	400-600	22,4	1190	116	10850	4080
TMS 15/4	15	400-600	30,5	1220	116	11930	4695

Irrtümer und Änderungen vorbehalten

Sprechen Sie uns an!
Wir beraten Sie gern.

Lothar Becker Agrartechnik GmbH
Engelader Straße 5
D-38723 Seesen

Telefon: + 49 (0) 5381 94220-0
Fax: + 49 (0) 5381 94220-99
E-Mail: info@becker-seesen.de
Internet: www.becker-seesen.de