



## Mobile Separationsanlage MSA 260 / 300

MSA 260 / 300, die praktische, höhenverstellbare  
Separationseinheit

### Grundausrüstung:

- doppelt höhenverstellbares Grundgestell  
Maße: 3 m x 1,8 m x 1,4-3 m
- Rampe für Feststoffe ausklappbar
- Aufnahme für Separator SM 260 oder SM 300
- Aufnahme für Pumpentechnik

### MSA mit Tauchmotorpumpe

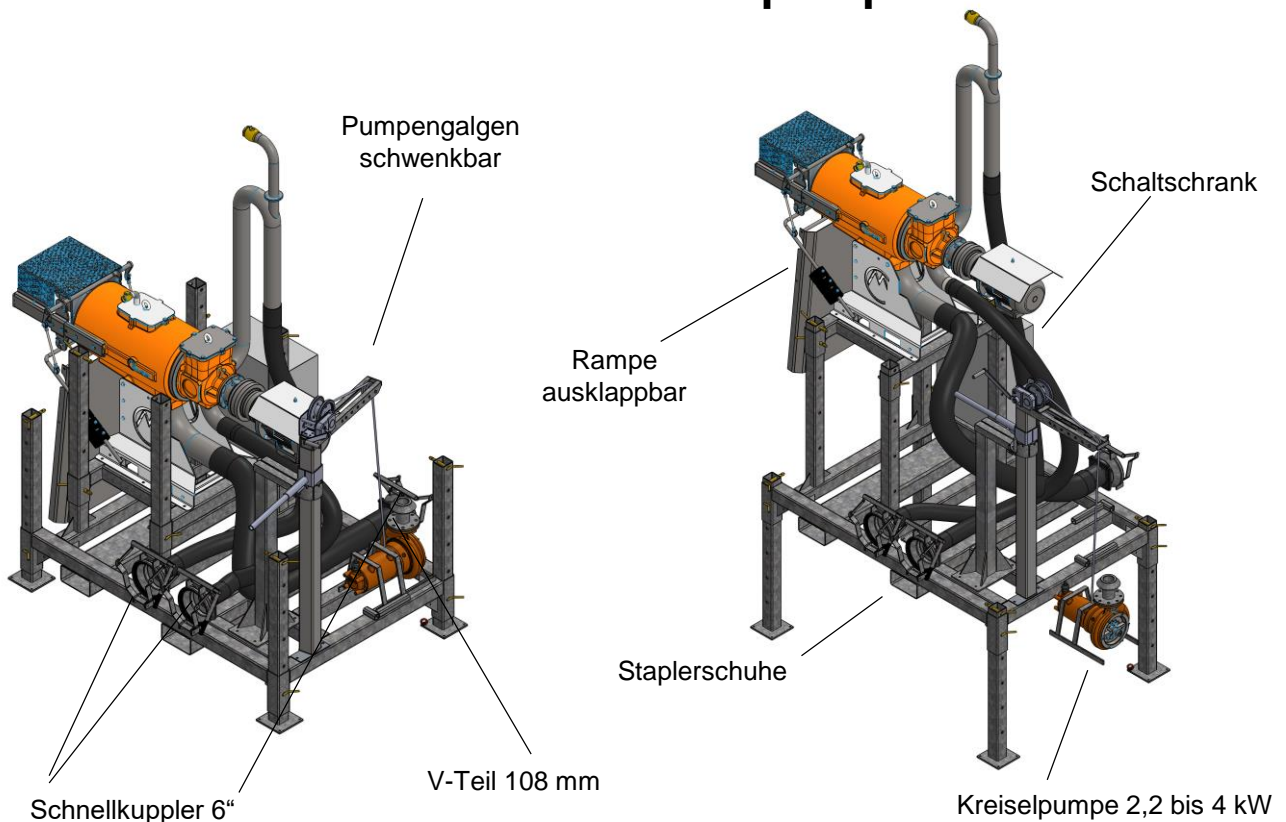

## Ausstattungsöglichkeiten:

- **Verschiedene Separatoren:**  
mit einer Leistung von 4,0 -72 m<sup>3</sup>/h, mit einem TS-Gehalt bis 37%
- **zur Beschickung des Separators:**  
Tauchmotorpumpe 2,2- 4 kW  
oder Schneckenverdrängerpumpe 2,2- 5,5 kW
- **optional für die flüssige Phase:**  
Presswasserpumpe 1,1 oder 2,2 kW
- **Steuerung:**  
elektrische Steuerung mit Standardschaltgerät oder  
optional elektrische Steuerung mit SPS (speicherprogrammierbare  
Steuerung)

## MSA mit Schneckenpumpe

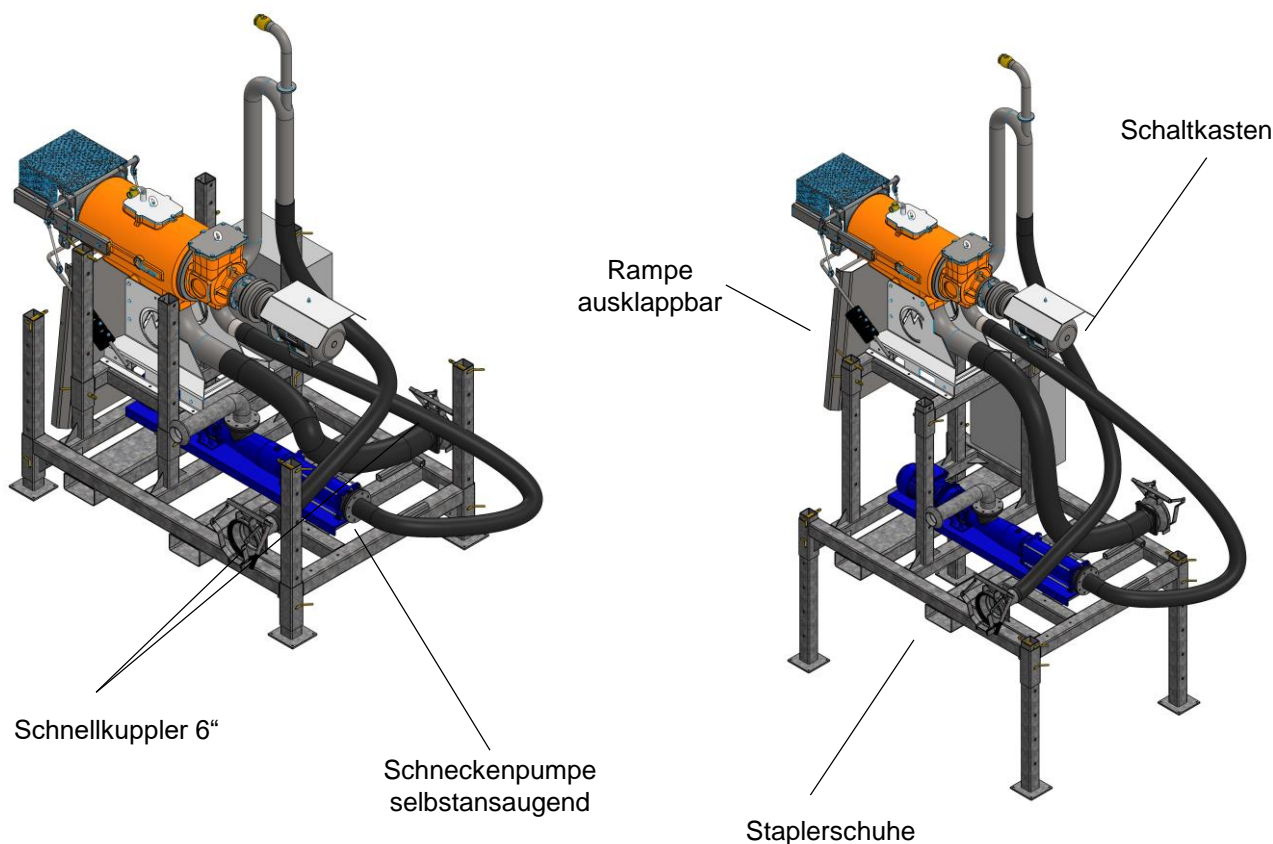

Irrtümer und Änderungen vorbehalten

Sprechen Sie uns an!  
Wir beraten Sie gern.

Lothar Becker Agrartechnik GmbH  
Engelader Straße 5  
D-38723 Seesen

Telefon: + 49 (0) 5381 94220-0  
Fax: + 49 (0) 5381 94220-99  
E-Mail: [info@becker-seesen.de](mailto:info@becker-seesen.de)  
Internet: [www.becker-seesen.de](http://www.becker-seesen.de)